

*The Skipperchair  
Der Schiffsführerstuhl  
El Sillón Manipulante*

**TYPE  
KG 15/M**

# SKIPPERCHAIRS



**e-vejvad hansen**



Made in Denmark  
• Protection of design



# KG 15/M

## SKIPPERSTOL

Er ensammenklappelig stol i en stærk konstruktion. Stolens specielle konstruktion muliggør placering overalt i et styrhus med minimum af plads til rådighed.

### THE SKIPPER CHAIR

A collapsible chair very strongly made. Its particular constructions makes it possible to place the chair anywhere in the wheel-house where a minimum of space is available.

### EL SILLÓNDECAPITÁN

Es un sillón plegadizo de construcción muy fuerte. La construcción especial del sillón facilita su colocación por doquiera en el puente con un mínimo de espacio a disposición.

### LE SIÈGE DE CAPITAINE

Un siège répliable de construction très forte. Construit pour le placement partout dans l'abri de navigation ou l'aménagement est limité.

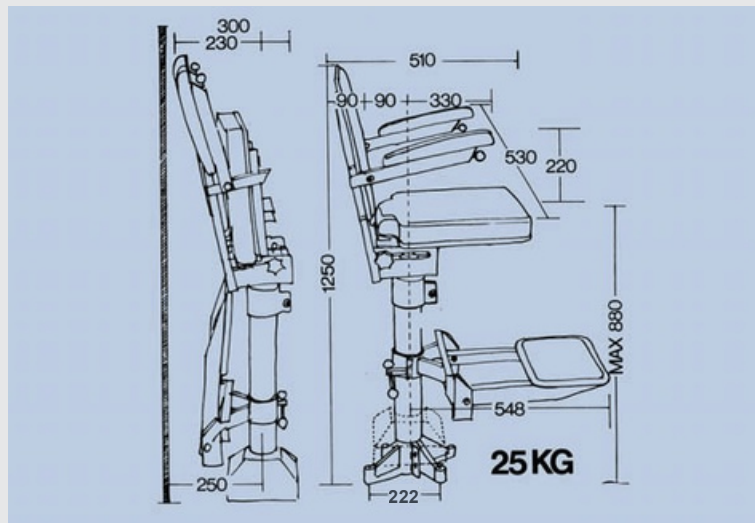

1. Drejbar 360°- udløserpal under sædet med 8 låsestillinger. Ved justering af drejemekanisme afmonteres sædet - kronmøtrikken enten spændes eller løsnes.
2. Ved manøvrering i havn kan stolen med søjle fjernes ved at løsne en møtrik i foden.
3. Fodhvileren kan placeres i variabel højde.
4. Stolen er polstret med spec. kunstlæder, men kan også leveres med vævet stof (stærk kvalitet) eller natur læder. Til fiskefartøjer anbefales et overtræk til beskyttelse af polstringen, og kan leveres med stolen efter ordre.
5. Såfremt lavere stol-højde ønskes afkortes søjlen i den ende der er mærket fodmontage. Vigtigt: Søjlen må ikke afkortes i modsatte ende.
6. Effektiv service: Alle dele kan repareres eller udskiftes og leveres omgående. Se vores adresse bag på stolyggen.

1. Release pawl, pivotable through 360° is located underneath the seat, with 8 lockable positions. The seat can be dismantled simply by slackening off the castellated nut on the turning mechanism.
2. For manoeuvring in harbours the chair can be removed by loosening one nut in the base plate.
3. The foot-rest can be placed at various heights.
4. The chair is upholstered with black artificial leather, but it can be supplied also with a woven fabric or real leather. A protective seatcover is recommended onboard fishing vessels, and can be supplied on delivery.
5. If a lower height of the chair is desired, its column is to be shortened at the end marked foot-mounting. Important: The column must not be shortened at its opposite end.
6. Efficient servicing: All parts can be repaired or exchanged and can be supplied immediately. You will find our address on the back of the back-rest.

1. Giratorio 360°- pestillo bajo el asiento con 8 posiciones de cerradura. Para ajustar el mecanismo giratorio desmontar el asiento, y atornillar o destornillar la tuerca.
2. Para las maniobras en el puerto el sillón con su columna pueden ser elejdos destornillando una tuerca en la base.
3. El escable es ajustable en alturas variables.
4. El sillón está acolchado con cuero artificial especial, pero se entrega también con tejido (calidad fuerte) o cuero natural. Para buques de pesca se recomienda una cubierta protectora que se entrega cuando ordenada.
5. Si se desea una altura mas baja del sillón, hay que acortar la columna en la extremidad marcada Montaje de Pie. Importante: No acortar en la otra extremidad.
6. Servicio eficiente: Todas las partes son reparables y cambiables y se entregan inmediatamente. (Véase nuestra dirección postal en el respaldo).

1. Cliquet déciencheur sous le siège, rotatif 360°, avec 8 positions de serrure. Pour l'ajustage du mécanisme rotateur le siège est démontable, en serrant ou desserrant l'écrou à créneaux.
2. Pendant les manoeuvres dans le port le siège et sa colonne pourront être enlevés, en desserrant une écrou du piédestal.
3. Le banc pour les pieds est ajustable pour des hauteurs variées.
4. Le rembourrage est fait avec cuir artificiel noir, mais il est aussi livrable au tissu ou au cuir nature. Pour les bateaux de pêche on recommande une couverture protectrice, et elle peut être livrée sur demande avec le siège.
5. Pour obtenir moins d'hauteur du siège, on réduit la colonne à ce bout qui est démarqué "Fodmontage". Important: Il ne faut pas réduire la colonne au bout opposé.
6. Service effectif: Toutes pièces peuvent être remplacés, soit pour réparation ou pour renouvellement, et elles sont livrables par retour. Notre adresse est sur le dossier du siège.

Manufactured by  
**e-vejvad hansen**

Darumvej 145 B • DK-6700 Esbjerg • Denmark  
Phone: +45 7513 1944 • Telefax: +45 7513 4313  
mail@hansenchairs.com • www.hansenchairs.com

Forhandler  
Dealer  
Distribuidor  
Vertreter